



CATALOGO

Soluzioni per
applicazioni
Residenziali e
Condominiali

 **AIPHONE**®

GUIDA ALLA SELEZIONE





Per effettuare la scelta, fare riferimento alla tabella sottostante.

SERIE JO/JO Wi-Fi CON MONITOR COLORI 7"

	MEMORIA DI IMMAGINI	CAPACITÀ MASSIMA POSTI ESTERNI	CAPACITÀ MASSIMA POSTI INTERNI	VIVAVOCE	INTERCOMUNICANTE	GRANDANGOLO ORIZZONTALE / VERTICALE	ZOOM	COMPATIBILITÀ TELEFONICA	COMPATIBILITÀ SMARTPHONE	GARANZIA	PAGINA
JO-S1V 		1	2	✓		90°/70°				5 anni	4
JO-S1F 		1	2	✓		90°/70°				5 anni	4
JO-S1VW 	✓	1	2	✓		90°/70°				5 anni	6
JO-S1FW 	✓	1	2	✓		90°/70°				5 anni	6



JP VIDEOCITOFONO CON MONITOR 7" TOUCHSCREEN

	MEMORIA DI IMMAGINI	CAPACITÀ MASSIMA POSTI ESTERNI	CAPACITÀ MASSIMA POSTI INTERNI	VIVAVOCE	INTERCOMUNICANTE	GRANDANGOLO ORIZZONTALE / VERTICALE	ZOOM	COMPATIBILITÀ TELEFONICA	COMPATIBILITÀ SMARTPHONE	GARANZIA	PAGINA
JP-S4AEDV 	✓	4	8	✓	✓	170°/100°	9 zone	JPTLI	JPTLIIPA	5 anni	8
JP-S4AEDF 	✓	4	8	✓	✓	170°/100°	9 zone	JPTLI	JPTLIIPA	5 anni	8

WL11 APPARECCHIO VIDEOCITOFONICO CORDLESS

	MEMORIA DI IMMAGINI	CAPACITÀ MASSIMA POSTI ESTERNI	CAPACITÀ MASSIMA POSTI INTERNI	VIVAVOCE	INTERCOMUNICANTE	GRANDANGOLO ORIZZONTALE / VERTICALE	ZOOM	COMPATIBILITÀ TELEFONICA	COMPATIBILITÀ SMARTPHONE	GARANZIA	PAGINA
WL-11 	✓	1	1	✓		110° a schermo intero				2 anni	10

DA & DB SISTEMI CITOFONICI

	MEMORIA DI IMMAGINI	CAPACITÀ MASSIMA POSTI ESTERNI	CAPACITÀ MASSIMA POSTI INTERNI	VIVAVOCE	INTERCOMUNICANTE	GRANDANGOLO ORIZZONTALE / VERTICALE	ZOOM	COMPATIBILITÀ TELEFONICA	COMPATIBILITÀ SMARTPHONE	GARANZIA	PAGINA
DB 		1	5	✓	✓					2 anni	14
VIVAVOCE 		1	5	✓	✓					2 anni	14
DA CORNETTA 		1	1							2 anni	13

IL KIT ESSENZIALE PER LA VOSTRA TRANQUILLITÀ

VIDEO

JO

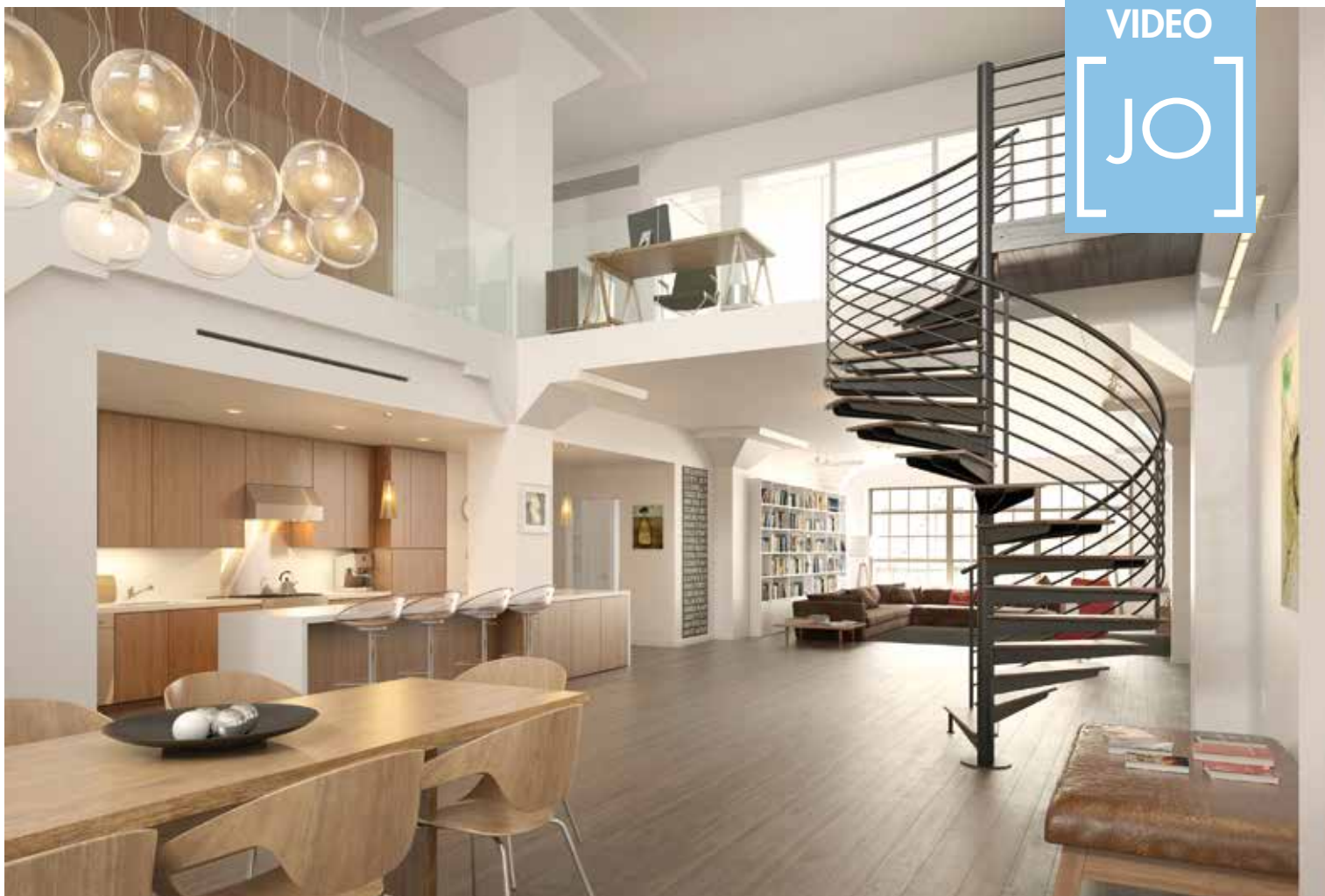

KIT VIDEO JO CON MONITOR A COLORI 7"

- Comandi a sfioro
- Postazione esterna resistente **IP54 - IK08**

VANTAGGI

- Visione due volte più ampia rispetto ai normali videocitofoni
- Grandangolo di 90°/70°

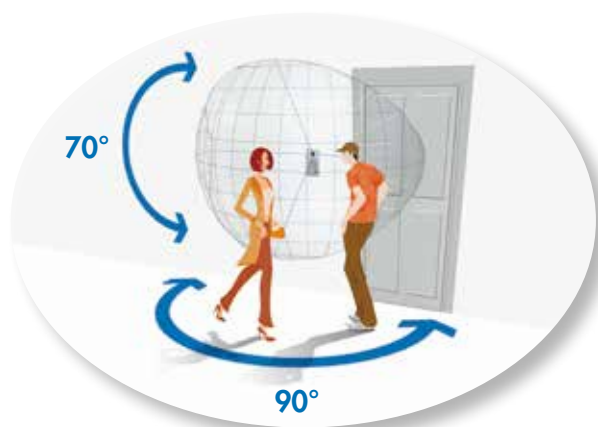

KITS

> JOS1V (130400)

Kit fornito con la **postazione esterna da superficie JODV**
+ monitor principale JO1MD
+ alimentatore PS1820DM

Esiste la versione 2 pulsanti **2BP**
JO2SDV (130408)

> JOS1F (130401)

Kit fornito con la **postazione esterna da incasso JODVF**
+ monitor principale JO1MD
+ alimentatore PS1820DM

Esiste la versione 2 pulsanti **2BP**
JO2SDVF (130407)



JO1MD
(302948)
 Monitor principale



JODV
(302949)
 Pulsantiera "da superficie"
 antivandalismo in
 pressofusione di zinco



JODVF
(302950)
 Pulsantiera
 "incasso"
 antivandalismo
 in acciaio INOX



PS1820DM
(110914)
 Alimentatore

CARATTERISTICHE TECNICHE

- Schermo LCD 7"
- Monitor extra sottile 21 mm
- Comandi touch
- Vivavoce
- Regolazione del volume di ascolto
- Autoaccensione dal monitor
- Regolazione del contrasto automatica
- Vivavoce automatico con LOOP
- Apertura della porta con contatto separato

ESEMPI DI INSTALLAZIONE

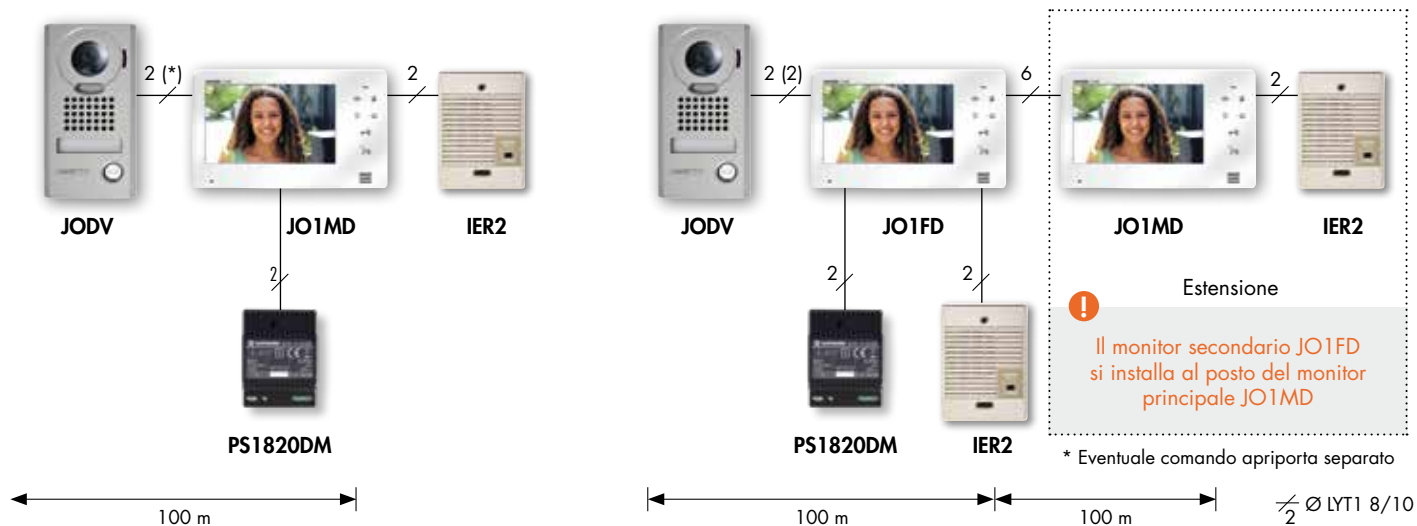

DIMENSIONI (mm)

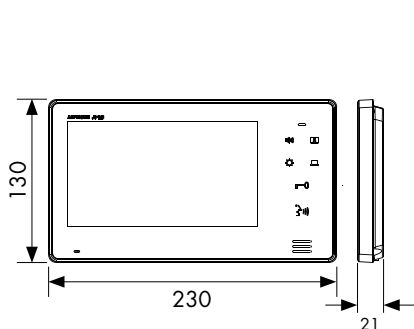

JO1MD / JO1FD

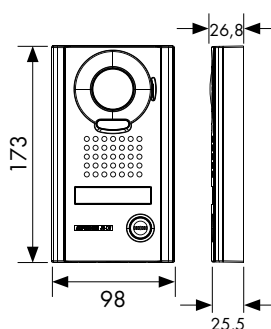

JODV

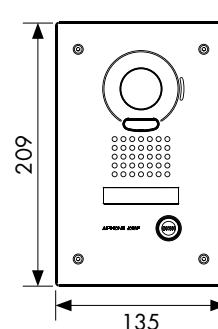

JODVF

Scatola da incasso: 180 x 110 x 45

IL KIT CONNESSO IDEALE PER LA VOSTRA ABITAZIONE

VIDEO
[JO]
Wi-Fi



KIT VIDEO JO CON MONITOR COLORI 7"

- Monitor 7" con schermo **TOUCH**
- Telecamera resistente certificata **IP54 - IK08**
- Monitor 7" con **Wi-Fi integrato**
- Memoria di immagini integrata (10 messaggi) oppure salvataggio su carta SDHC (opzionale) fino a 1000 eventi;
- Applicazione disponibile in 3G/4G su Android versione 6.0 o superiori e IOS versioni 10.0 o superiori

VANTAGGI

- Non servono moduli aggiuntivi per la connessione alla rete Wi-Fi
- Nessuna richiesta di posta elettronica: conforme alle direttive
- **Wi-Fi in WPS** (o Wi-Fi Protected Setup). È uno standard per la **connessione sicura di un'apparecchiatura Wi-Fi**. Lo scopo di WPS è permettere a persone con poca esperienza di creare una rete wireless sicura in pochi semplici passaggi
- Utilizzo semplice ed intuitivo
- Funzione di settaggio dello schermo



KITS

> JOS1VW (130413)

Kit fornito con la **postazione esterna da superficie JODV**
 + **monitor principale JO1MDW**
 + **alimentatore PS1820DM**

> JOS1FW (130414)

Kit fornito con la **postazione esterna da incasso JODVF**
 + **monitor principale JO1MDW**
 + **alimentatore PS1820DM**



CARATTERISTICHE TECNICHE

- Schermo **Touch 7"**
- Monitor con modulo **Wi-Fi** integrato
- Abbinamento fino a **8 smartphone**
- **Memoria di immagini:** registrazione di video con audio di 10 sec. / massimo 10 registrazioni
- Slot per **micro SD** (card non fornita)
- Memorizzazione fino a 1000 chiamate (*)
- Applicazione compatibile con IOS e Android in Wi-Fi 3G e 4G
- Monitor compatibile con sistema JO attuale

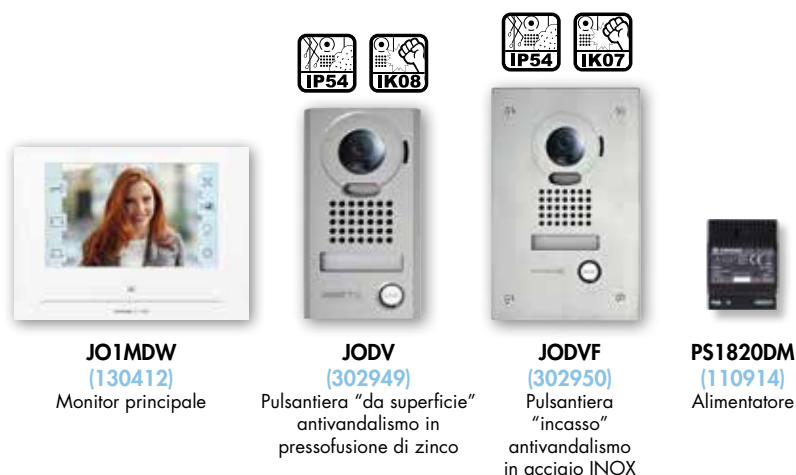

ESEMPI DI INSTALLAZIONE

Funzionamento all'interno della casa

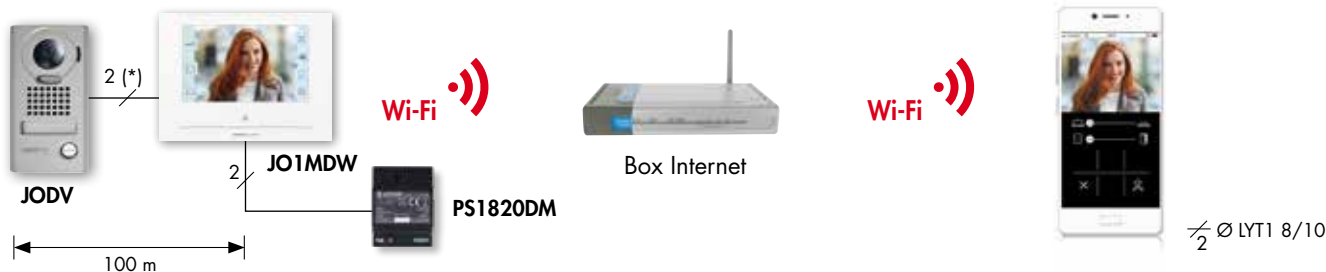

Funzionamento fuori della casa

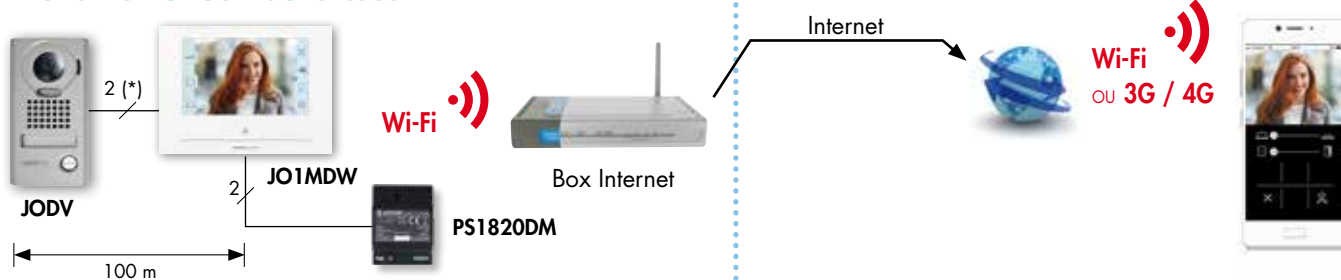

DIMENSIONI (mm)

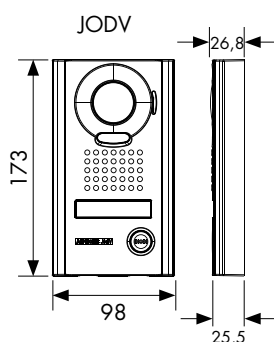
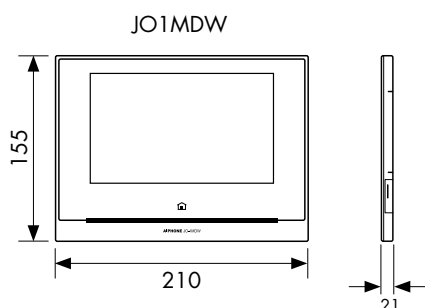

JODVF
 Scatola da incasso: 180 x 110 x 45

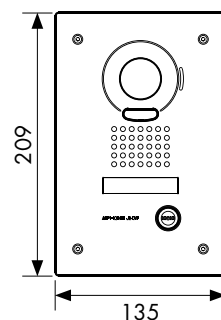

* Eventuale comando apriporta separato

IL KIT COMPLETO PER LA VOSTRA SICUREZZA

[JP]



KIT VIDEO JP A COLORI CON MONITOR 7" TOUCH

- **Grandangolo** 170° orizzontale e 100° verticale
- Comunicazione **vivavoce** (opzionale cornetta)
- Memoria di immagini su scheda **SD** (opzionale)
- **Intercomunicante** tra i posti interni
- **Cornetta** aggiuntiva opzionale

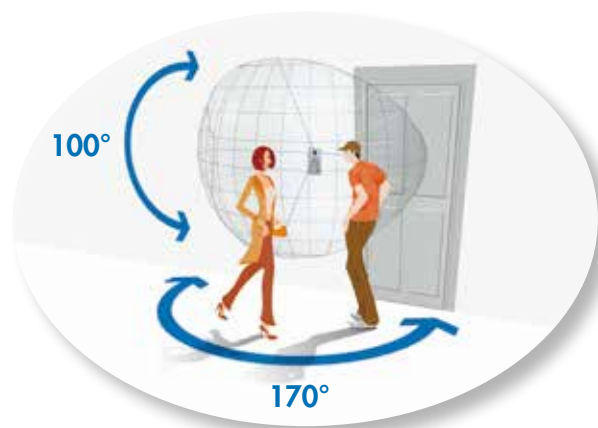

KITS

> JPS4AEDV (130318)

Kit fornito con la **postazione esterna da superficie** JPDV
 + **monitor principale** JP4MED
 + **alimentatore** PS2420DM

> JPS4AEDF (130319)

Kit fornito con la **postazione esterna da incasso** JPDVF
 + **monitor principale** JP4MED
 + **alimentatore** PS2420DM



ASSISTANCE TELEPHONIQUE ÉCHANGE À NEUF LA 1ÈRE ANNÉE

JP Accessibilità



La serie JP si completa con una serie di accessori per l'utilizzo del sistema semplificato per i portatori di handicap

- > Kit JPS4AEDFL (130324)
- > Kit JPS4AEDFLBM (130341)

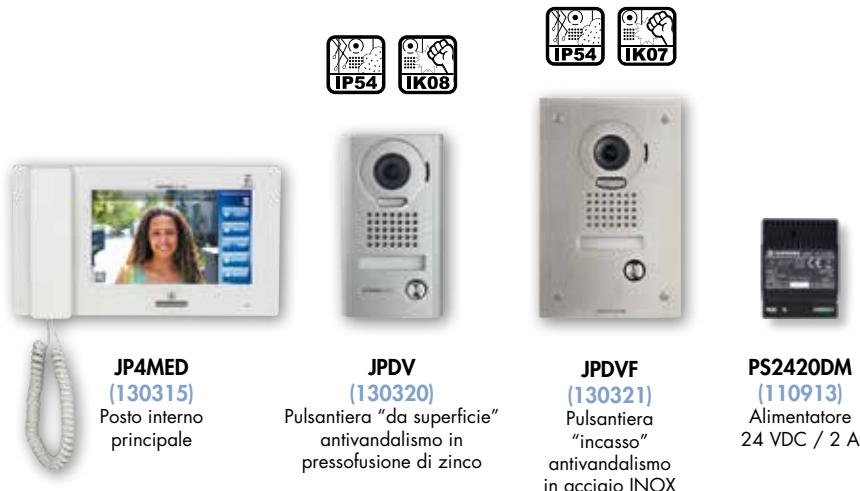

ESEMPI DI INSTALLAZIONE

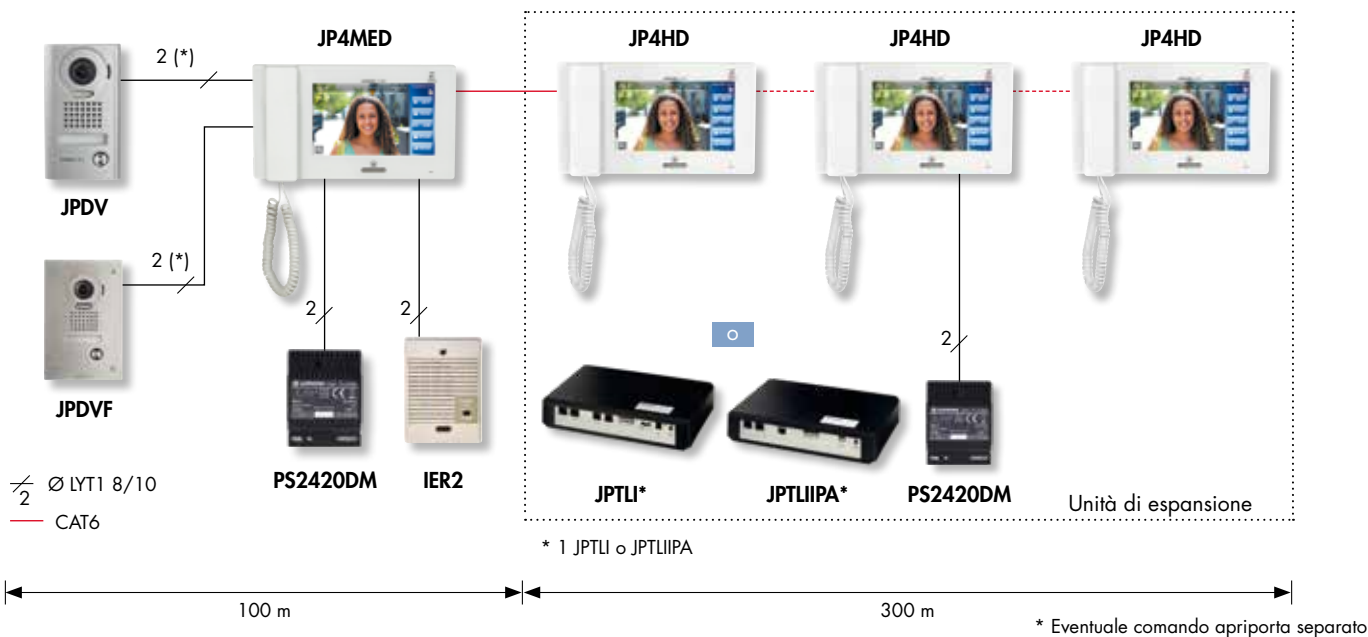

DIMENSIONI (mm)

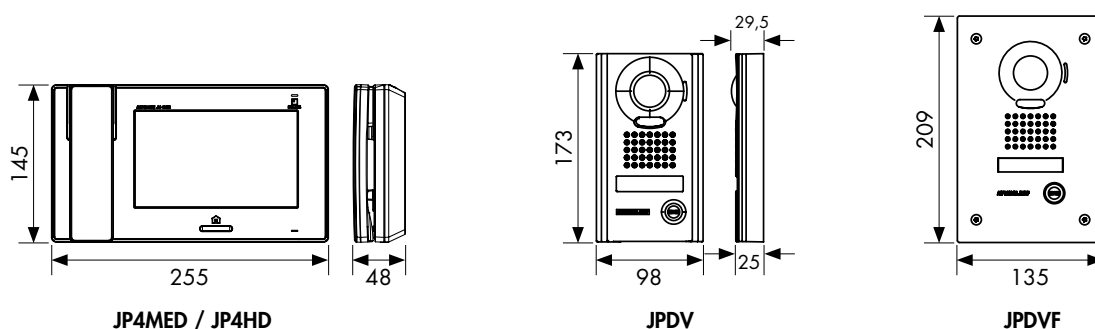

IL KIT SENZA FILI IDEALE PER LA TUA TRANQUILLITÀ

VIDEO

WL11



KIT WL11

- Monitor **senza fili** con base di ricarica da tavolo (o parete)
- **Telecamera** esterna in resina per installazione in superficie e **orientabile**

La comunicazione a portata di mano

Meglio di un campanello senza fili, con la **tecnologia DECT del WL11**, puoi visualizzare il tuo chiamante e comunicare con lui attraverso il **monitor portatile** fino a 100 m in campo libero.

Il confort e la sicurezza in più

Durante una **conversazione con il tuo visitatore**, puoi apportare modifiche dal tuo monitor per più confort e sicurezza.

Esiste la possibilità di:

- > avviare manualmente una **registrazione d'immagine**,
- > effettuare una **rotazione del monitor** per passare alla visione a **110°**.



Ruota il tuo monitor per goderti la visione **schermo intero (110°)**

Utilizzo senza chiamata

Il tuo monitor può essere utilizzato anche senza ricevere una chiamata.

Puoi infatti:

- > **visualizzare le chiamate** utilizzando la **memoria immagini automatica** (fino a 3 foto per chiamata),
- > **accedi al menu principale** per effettuare le impostazioni del tuo dispositivo (controllo batteria, impostazione dell'ora ...).

La soluzione intelligente per trasformare il tuo vecchio campanello

- > **installa la telecamera alla tua facciata esterna** al posto del pulsante del campanello e la **connessione con il monitor** verrà eseguita **automaticamente**.

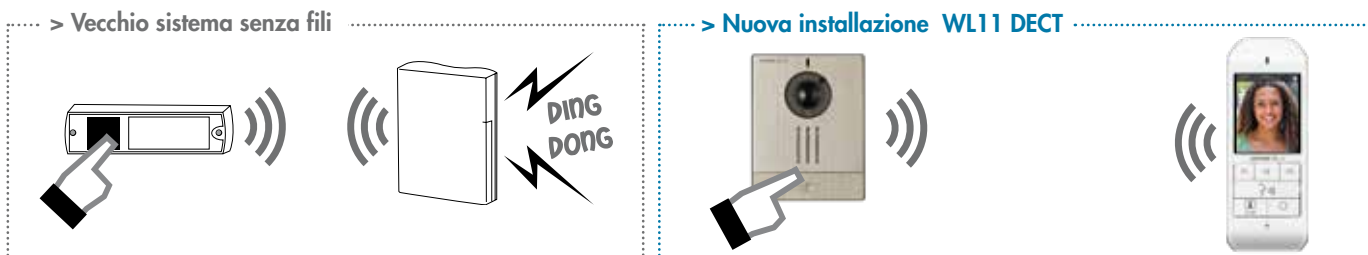

Il dispositivo senza fili WL11 utilizza la tecnologia **DECT (Digital Enhanced Cordless Telephone)**.

- > Offre un'ampia scelta di canali e una **qualità del suono superiore**.
- > Consente di offrire **apparecchiature** di telefonia molto **economiche**, molto **facili da installare**.
- > Consente una **maggiore distanza di comunicazione** rispetto al Wi-Fi (in campo libero) in media 100 m in DECT contro 35 m in Wi-Fi.

KIT



WL11
(130700)

Telecamera
da superficie

Monitor portatile

CARATTERISTICHE TECNICHE

TELECAMERA DA SUPERFICIE

- Resina ABS resistente colore alluminio
- Alimentazione: **6 batterie AA LR06** (non fornite)
- **Telecamera regolabile** manualmente in altezza
- Angolo di visione di **110° in orizzontale**

MONITOR

- Monitor DECT senza fili ricaricabile
- **Base di ricarica** da tavolo o parete
- **Schermo da 2,4"**
- Ottimizzazione della visione (modalità orizzontale o verticale)
- **Memorizzazione automatica delle chiamate** (3 immagini per ogni chiamata - massimo 100 chiamate memorizzate)
- **Memorizzazione manuale** (1 scatto a scelta)
- **Batterie ricaricabili** in dotazione
- Avviso di batterie in scarica
- 4 tipi di suoneria
- Regolazione della retroilluminazione
- Funzione monitorig attivabile

DIMENSIONI (mm)

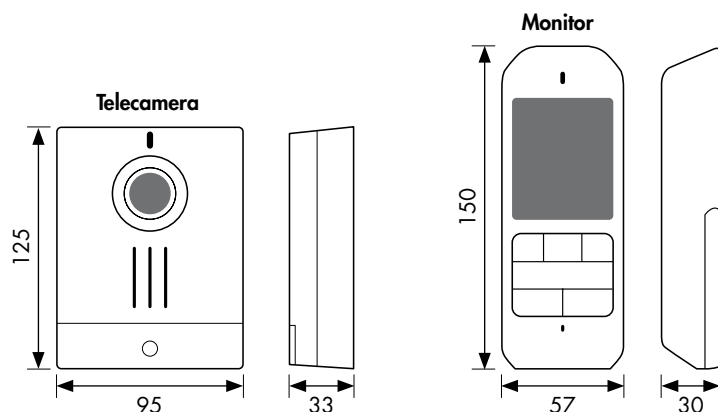

SISTEMI CITOFONICI

KITS

> DA1AS (110357)

Kit composto da **postazione esterna da superficie** DA1DS
+ **postazione audio** DA1MD
+ **alimentatore** PT1211DR



DA1MD
(110544)
Unità esterna

CARATTERISTICHE TECNICHE

- Collegamento con 2 fili
- Ideale per la sostituzione di impianti esistenti
- Regolazione del volume (con possibilità di esclusione totale)
- Possibilità di estensione di suoneria
- Piastra portanome illuminata



DA1DS
(110538)
Pulsantiera
"da superficie"



PT1211DR
(110545)
Trasformatore

ESEMPI DI INSTALLAZIONE

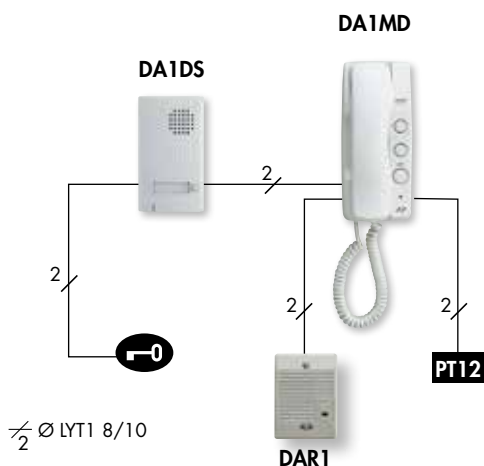

$\frac{1}{2}$ Ø LYT1 8/10

OPTIONALS⁽¹⁾



KDA2 (110580)
Pulsantiera in acciaio inossidabile incasso, 1 chiamata, resistente agli atti vandalici con tastiera retroilluminata 100 codici, 2 relè



FSDB1 (118719)
Proiezione in acciaio inossidabile, 1 chiamata, resistente vandalismo



FDB1 (118718)
Proiezione in acciaio inossidabile, 1 chiamata, resistente vandalismo



SKDA (110582)
Scatola da incasso per KDA2



SKDB (118722)
Scatola con visiera parapigioggia per FDB1



DAR1 (110546)
Suoneria supplementare DA1MD (non compatibile DB1MD)

DIMENSIONI (mm)

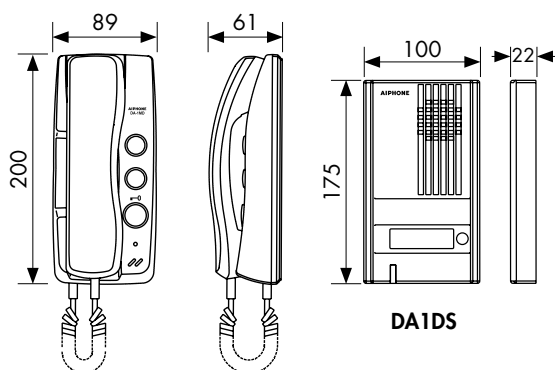

⁽¹⁾ Adattatori venduti separatamente (senza contenuto) adattabili per DA1DS, DA2DS o DA4DS

SISTEMA DI INGRESSO AUDIO VIVAVOCE

AUDIO

DB



“NUOVA LINEA PER KIT AUDIO”

Sistema a 2 cavi

Ideale come alternativa al campanello della porta

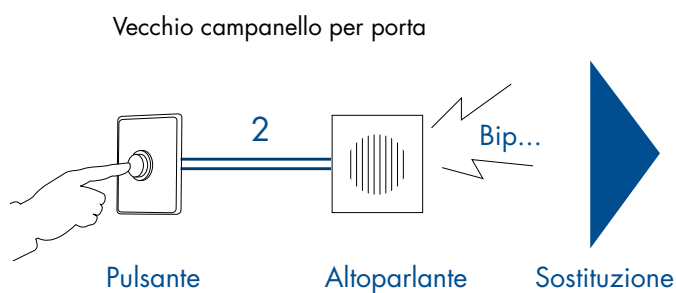

Nuovo impianto



VANTAGGI

- Vivavoce
- Sistema a 2 fili
- Comunicazione interna tra stazioni
- Fino a 5 stazioni interne

KITS

> DBS-1AP

> DB2INT

(Con 2 stazioni vivavoce)



CARATTERISTICHE

- 2 fili
- apertura della porta direttamente dalla postazione esterna, non è necessario un altro alimentatore
- alternativa ideale al campanello della porta
- comunicazione vivavoce
- volume di chiamata regolabile con funzione 'muto' (LED rosso indica lo stato 'muto')
- possibilità di suoneria supplementare
- extra sottile 22mm
- postazione esterna retroilluminata



DA-1DS

Postazione esterna color argento con montaggio a superficie



DB-1MD

Stazione audio in vivavoce



DB-1SD

Stazione audio opzionale in vivavoce



PT-121DR

Trasformatore

	DA-1DS	DB-1MD	DB-1SD	PT-1211DR
DBS-1AP	✓	✓		✓
DB2INT	✓	✓	✓	✓

ESEMPI DI INSTALLAZIONE

1
stazione
porta

5
stazioni
interne

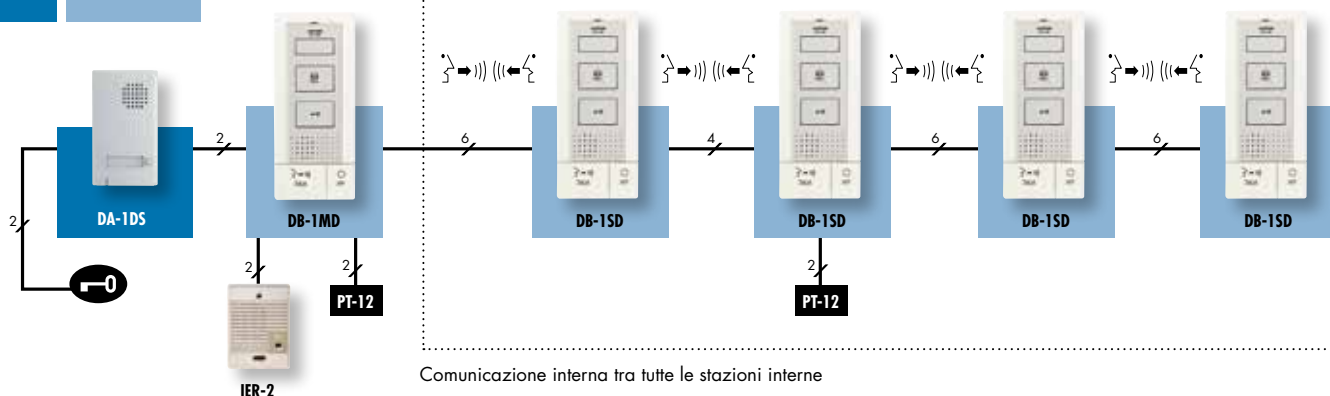

ACCESSORI



KDA2

Pannello in acciaio inossidabile, montaggio a filo, 1 chiamata, antivandalismo con tastiera retro-illuminata a 100 codici, 2 relè



FSDB1

Pannello in acciaio inossidabile, montaggio a parete, 1 chiamata, antivandalismo



FDB1

Pannello in acciaio inossidabile, montaggio a filo, 1 chiamata, antivandalismo



SKDA

Scatola da superficie con parapoggia per KDA2



SKDB

Scatola da superficie con parapoggia per FDB1

Sono inoltre disponibili dei kit audio in vivavoce DB da utilizzare in piccoli appartamenti, che consentono di gestire da 2 a 4 chiamate: KITDB2, KITDB3 e KITDB4.



IER-2

Estensione di chiamata solo per DB-1MD



MCWS1

Supporto da tavolo





Al giorno d'oggi **i sistemi di controllo degli accessi** consentono di soddisfare le esigenze di accessibilità di persone colpite da diverse forme di handicap (di carattere fisico, visivo, uditivo e cognitivo).

Aiphone innova e vi presenta la sua **nuova gamma di videocitofoni con immagine a colori, dotati di visuale grandangolare da 170° con zoom: la serie GT**. Una linea provvista di numerose caratteristiche vincenti dal punto di vista tecnologico, che è stata concepita per soddisfare le richieste di accessibilità delle persone disabili.

Costituita da una **soluzione globale "pulsantiera + monitor"**, la serie GT è adatta a ogni tipo di edificio:

- Immobili privati
- Strutture in proprietà
- Edilizia sociale

I **prodotti GT** sono di qualità elevata e vi propongono diversi tipi di configurazioni, svariati modelli di monitor e anche la scelta tra 2 tipologie di pulsantiere (monoblocco o modulare).

GT vi offre prestazioni di grande qualità assicurando nel contempo un'installazione semplice e rapida.

**SERIE
GT**

ACCESSIBILITÀ: LE SOLUZIONI AIPHONE IN STRADA, LATO VISITATORI:

Posto esterno GT-DM

Monoblocco INOX, rubrica elettronica, video con display LCD a colori e sintesi vocale

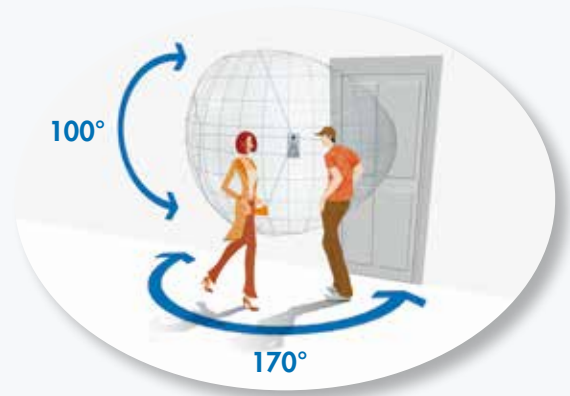

 170° in orizzontale e 100° in verticale

 Sintesi vocale

  Pittogrammi segnaletici grandi.

  Pulsante di chiamata e di annullamento in rilievo. Tutti i tasti sono retro-illuminati. Tasto "5" contrassegnato.



ACCESSIBILITÀ: LE SOLUZIONI AIPHONE IN STRADA, LATO VISITATORI:

Posto esterno modulare



Modulare, scorrimento di nomi, schermo con spie e sintesi vocale



 L'angolo di visione più grande tra quelli presenti sul mercato: 170° in orizzontale e 100° in verticale.

 Display VFD ad alto contrasto: per un miglior comfort visivo.
 Altezza dei caratteri conforme alle disposizioni di legge.

 Pulsante di chiamata e di annullamento in rilievo.

 Sintesi vocale.
 Pittogrammi segnaletici.

Può entrare

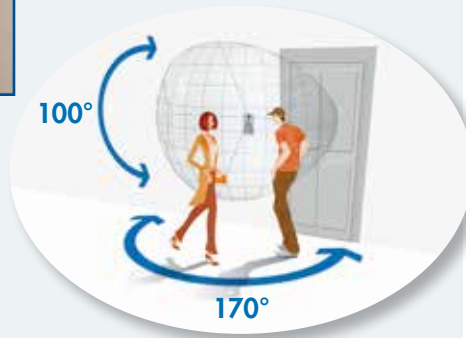

ACCESSIBILITÀ: LE SOLUZIONI AIPHONE IN CASA, LATO ABITANTE:

Monitor GT-2C-L



 Amplificatore a induzione magnetica di elevata qualità

 Modalità zoom per una visione più ampia del visitatore qualsiasi sia la sua statura e la sua posizione davanti al posto esterno.
 Regolazione della luminosità per una identificazione migliore.

 Simbolo della chiave (apertura porta): per una miglior comprensione

 Contatto per collegare un relè di comando in modo da permettere a persone prive dell'uso degli arti superiori di rispondere al citofono (il contatto viene stabilito via radio, mediante il tatto, soffiando ecc.).
 Vogliate consultarci.





POSTO ESTERNO

SERIE
GT



IL POSTO ESTERNO MONOBLOCCO GT-DM

Il posto esterno monoblocco è stato studiato per rispondere ai vincoli di un utilizzo intensivo. Compatto, realizzato in acciaio inossidabile di elevata qualità in grado di resistere agli atti vandalici, assicura un'eccellente comodità di utilizzo. Display a colori con rilevatore di presenza, telecamera con grandangolo da 170° e messaggi vocali, sono le funzioni innovative che caratterizzano questa linea di prodotti.



- Telecamera immagini a colori in alta definizione
- Grandangolo da 170° in orizzontale e da 100° in verticale
- Illuminazione notturna

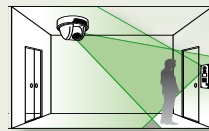

- Possibilità di collegare una telecamera remota aggiuntiva (NTSC)
- Aumento della sicurezza



- Display LCD a colori da 3,5"
- Visualizzazione dei nomi
- 32 caratteri per nome

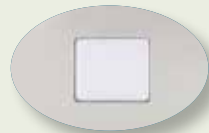

- Rilevatore di movimento
- Attivazione del display LCD
- Rilevamento fino a 80 cm di distanza

Monoblocco ad incasso disponibile anche in alluminio con finitura argento o ottone

Vantaggi presentati dall'installazione

Installazione e regolazioni semplici e rapide

- Cablaggio: 1 coppia per l'audio più 1 coppia per il video
- I dati programmati possono essere trasferiti ad altri posti esterni con scorrimento di nomi e alla postazione citofonica del custode GT-MK
- Per quanto concerne i posti esterni con scorrimento di nomi e la postazione citofonica del custode, la messa in funzione del sistema può essere programmata sul proprio PC (il software è intuitivo, non necessita di formazione particolare). Connessione ai posti esterni con scorrimento nomi e alla postazione del custode per la programmazione con cavo in dotazione agli apparecchi che hanno i riferimenti seguenti: GT-DM, GT-NS e GT-MK.
- In presenza di un sistema con scorrimento nomi la programmazione delle postazioni GT-2C-L e GT-1C-7L è possibile mediante DIP switch, subito dopo bisogna installare la postazione.

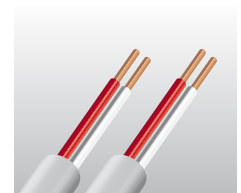

1 coppia semplice per l'audio
+ 1 coppia per il video



POSTO ESTERNO



SERIE
GT

IL POSTO ESTERNO MODULARE

I posti esterni modulari contraddistinguono con eleganza i vostri edifici, nuovi o già esistenti. Sono provvisti di tutte le funzionalità connesse con la legge relativa all'accessibilità, in particolar modo di un display ad alto contrasto visivo. Proponendo delle finiture di alta qualità, come il lusso dell'ottone, la lucentezza del cromo o la semplicità del nichel opaco, le pulsantiere modulari sono la risposta ideale alla necessità di personalizzazione dei vostri progetti.



- Telecamera immagini a colori in alta definizione
- Grandangolo da 170° in orizzontale e da 100° in verticale

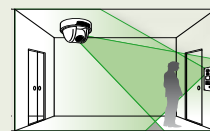

- Illuminazione notturna
- Possibilità di collegare una telecamera remota aggiuntiva (NTSC)
- Aumento della sicurezza



- Pulsante di chiamata in rilievo
- Pittogrammi esplicativi dei tasti dei comandi



- Display VFD ad alto contrasto visivo
- Altezza dei caratteri a norma



- Visualizzazione del pittogramma dell'operazione in corso
- Messaggio vocale

Possibilità di avere delle finiture in diversi colori RAL per una localizzazione migliore (solo nella soluzione modulare).
Posti esterni venduti senza scatola da incasso.

Posto esterno

Modulo di scorrimento nomi



4 moduli su 2 file

Display VFD retro-illuminato

Pulsanti Scorrimento rubrica/
Annullamento/Chiamata

Tastiera controllo accessi
Composizione diretta del numero di
appartamento
Aggiornamento intuitivo dei nomi
(modalità SMS)



4 moduli su 1 fila

Modulo telecamera immagini a
colori

Modulo posto esterno

Pulsanti scorrimento nomi

Tastiera controllo accessi
Composizione diretta del
numero di appartamento
Aggiornamento intuitivo dei
nomi (modalità SMS)

Modulo posto esterno



GT-DBP
Parte anteriore
per GT-DBV



GT-DBV
Modulo posto esterno
con spie
e sintesi vocale



GT-VP
Parte anteriore
per GT-VA



GT-VB
Modulo telecamera



GT-1P
Parte anteriore
1 pulsante
di chiamata



GT-2P
Parte anteriore
2 pulsanti
di chiamata



GT-3P
Parte anteriore
3 pulsanti
di chiamata



GT-4P
Parte anteriore
4 pulsanti
di chiamata



GT-SW
Modulo
4 pulsanti
di chiamata

Modulo controllo accessi



GT-AC
Modulo tastiera
100 codici, 2 relè

Modulo di scorrimento nom



GT-NSP-L
Parte anteriore
per GT-NS



GT-NS
Modulo con scorrimento
di nomi



GT-10KP
Parte anteriore
per GT-10K



GT-10K
Modulo tastiera
e di programmazione

Modulo indirizzo



GT-AP
Parte anteriore
per GT-AD



GT-AD
Modulo indirizzo

Modulo pieno e forato



GT-BP
Parte anteriore vuota

Cornici e scatole da incasso



GT-2F
Cornice
per 2 moduli



GT-2B
Scatola da incasso
per 2 moduli



GT-3F
Cornice
per 3 moduli



GT-3B
Scatola da incasso
per 3 moduli



GT-4F
Cornice
per 4 moduli



GT-4B
Scatola da incasso
per 4 moduli

Monoblocco

I prodotti della serie GT sono
compatibili con dei posti esterni
monoblocco (in versione audio
con tasto di chiamata)



PA6B
Alluminio 4 mm



PA6BINT
Alluminio 4 mm
con tastiera codificata

MONITOR VIDEO E AUDIO

SERIE
GT



Qualsiasi siano le vostre aspettative: lusso, comodità, prestigio, economicità..., la nostra vasta gamma di monitor vi offre una risposta su misura oltre a diverse applicazioni e finiture. Optate per la libertà di scelta di un monitor all'interno di un medesimo impianto utilizzato in comproprietà: alta qualità con salvataggio in memoria di immagini, soluzione "mani libere" o citofono con cornetta. La serie GT vi fornisce la qualità del colore "Aiphone", oltre a una gamma completa di opzioni particolarmente apprezzabili.

MONITOR VIDEO CON CITOFONO GT-1M-L



Solamente 12,5 cm di larghezza

Suoneria integrata per chiamata alla porta



- Amplificatore a induzione magnetica (LOOP)
- Vivavoce



- Accesso diretto alla conversazione



- Programmazione attraverso DIP Switch



- Regolazione automatica del contrasto luminoso

Connessioni



MONITOR VIDEO SOLUZIONE "MANI LIBERE" FULL DUPLEX GT-2C-L CON SALVATAGGIO DI IMMAGINI IN MEMORIA



- Display a colori ad alta definizione con grandangolo da 170°



- Salvataggio di immagini in memoria

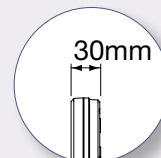

- Ultra piatto: 3 cm di spessore



- Zoom a 9 zone
- Modalità schermo intero

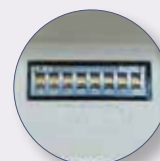

- Programmazione mediante DIP switch possibile



- Amplificatore a induzione magnetica
- Vivavoce



- Spina manuale

MONITOR VIDEO "MANI LIBERE" FULL DUPLEX GT-1C-7L



- Display a colori ad alta definizione con grandangolo da 170°



- Zoom a 9 zone
- Modalità schermo intero

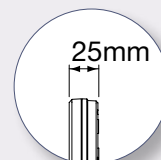

- Ultra piatto: 2,5 cm di spessore

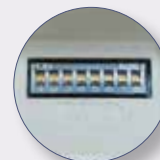

- Programmazione mediante DIP switch possibile



- Amplificatore a induzione magnetica
- Vivavoce



- Spina manuale

MONITOR VIDEO E AUDIO

SERIE
GT



POSTAZIONI AUDIO



GT-1A
Postazione audio
vivavoce



GT-1D
Postazione audio
con amplificatore a
induzione magnetica

LE OPZIONI DEL GT-2C-L



GT-2H-L
Monitor supplementare per GT-2C-L con amplificatore a induzione magnetica e sistema di comunicazione interna (massimo 3 per appartamento)



GT-D
Posto esterno audio
per GT-2C-L
(porta che dà sul
pianerottolo)



JK-DV
Posto esterno video con struttura sporgente resistente agli atti di vandalismo per GT-2C-L (porta che dà sul pianerottolo)



JK-DVF
Posto esterno video con struttura incassata resistente agli atti di vandalismo per GT-2C-L (porta che dà sul pianerottolo)



MCWSA
Supporto per scrivania con inclinazione regolabile



GT-HS
Citofono con cornetta supplementare

POSTAZIONE DEL CUSTODE

4 funzioni principali

Sistema di comunicazione interna

Ricevimento di chiamate dal posto esterno o da postazioni ubicate all'interno di appartamenti. Sistema di comunicazione interna selettiva con le postazioni all'interno degli appartamenti.

Modalità filtro

Questa funzione consente di trasferire automaticamente tutte le chiamate provenienti dai posti esterni alla postazione citofonica del custode, permettendo una comunicazione con i visitatori e di svolgere una funzione di filtro nei loro confronti. La postazione del custode si programma come un posto esterno, il cavo USB è fornito con il GT-MK



Trasferimento



Postazione all'interno di un appartamento

Chiamata

Posto esterno

Ricevimento di chiamate di emergenza

Riceve le chiamate di emergenza provenienti dalle postazioni situate all'interno degli appartamenti.

Registrazione delle chiamate senza risposta

registra le ultime 20 chiamate senza risposta effettuate dalle postazioni situate negli appartamenti.



GT-MK
Postazione portineria

INTERFACCIA TELEFONICA e/o IP



GTLI IP
Interfaccia telefonica per posti interni o collegamento internet

L'interfaccia telefonica **GTLI** è compatibile con tutti i posti interni (video, audio e custode). Deve essere installata obbligatoriamente accanto a un posto interno. Consente chiamate dirette e simultanee su una postazione telefonica interna (senza costi di comunicazione) o di girare la chiamata a un numero esterno (di rete fissa o GSM, con addebito del costo della comunicazione). È di utilizzo molto semplice.

L'interfaccia **IP GTLIIP** è l'apparecchiatura che permette il collegamento dell'unità interna GT con la rete internet.

Permette infatti l'invio della chiamata al proprio apparecchio smartphone o computer. La programmazione è semplificata attraverso l'utilizzo di un QR code.

SEDE CENTRALE EUROPEA - FRANCIA

AIPHONE S.A.S.
www.aiphone.fr
ZAC du Bois Chaland
6 rue des Pyrénées Lisses
91056 Evry Cedex
Tel.: + 33-1-6911-4600
Fax: + 33-1-6911-4610

BELGIO

COMPTOIR COMMERCIAL
INTERNATIONAL N.V.
Louiza-Marialei 8 Bus 5 2018 Antwerpen
Tel.: + 32-3-232-78-64
Fax: + 32-3-231-98-24

REPUBBLICA CECA

TEZAO S.R.O.
Cihlarska 72712 Praha 9 - Prosek 190 00
Tel.: + 420-283-880-555
Fax: + 420-283-881-066

DANIMARCA

KAJ LARSEN COMMUNICATION A/S
Turovej 13-19, DK-4100 Ringsted
Tel.: + 45-5687-9200
Fax: + 45-5682-8007

FINLANDIA

OY HEDENGREN SECURITY AB
Lauttasaarentie 50 00200 Helsinki
Tel.: + 358-9-682-841
Fax: + 358-9-673-576

GERMANIA

HEYDERHOFF GMBH
Rehhecke25
D-40885 Ratingen
Tel.: + 49-02102/918-150
Fax: + 49-02102/17582

GRECIA e CIPRO

NIK. M. KOURAKOS & CO. LTD.
33 Tsimiski Str. 11472 Athens
Tel.: + 30-210-36-38-747
Fax: + 30-210-36-37-401

UNGHERIA

HA-HÓ KFT. VAGYONVÉDELMI SZAKÜZLET
Klapka u 17-23
1134 Budapest
Tel.: + 36-1-350-20-98
Fax: + 36-1-320-77-48

ISLANDIA

ELAR & VERKFAERI
Skutuvogur 1C Postiholf 865
121 Reykjavik
Tel.: + 354-550-85-00
Fax: + 354-550-85-10

ITALIA

SCHNEIDER
SS 13 Pontebbana Km 144.68
33017 Collalto Di Tarcento Udine
Tel.: +39-0432-794213
Fax: +39-0432-785981

MALTA

ALBERTA FIRE FIGHTING & SECURITY
377 Fleur de Lys Road
Bkara BKR 08
Tel.: + 356-21-443-538
Fax: + 356-21-484-077

OLANDA

INTERNATIONAAL HANDELSKANTOOR
B.V.
Marconistraat 21 2809 PH Gouda
Tel.: + 31-182-581-275
Fax: + 31-182-510-428

NORVEGIA

QUALITRONIC O.J.A & CO A/S
Tvetenveien 157, 0671 Oslo
Tel.: + 47-22-75-74-60
Fax: + 47-22-26-49-10

ROMANIA

ELTEK DISTRIBUTION SRL
1/II Pipera-Tunari St
077190 Voluntari Ilfov
Tel.: + 4021-200-64-55
Fax: + 4021-200-64-55

RUSSIA

GULFSTREAM SECURITY SYSTEMS
UL B Novodmistrovskaya 23 BLD 3
127015 Moscou
Tel.: + 7-495-983-0000
Fax: + 7-495-771-66-11

SPAIN

OPTIMUS S.A.
Carretera de Barcelona, 101 17003
Girona
Tel.: + 34-972-203-300
Fax: + 34-972-218-413

SVEZIA

STANDARD AUDIO SYSTEMS AB
Turbingatan 2
19560 Arlandastadt
Tel.: + 46-08-590-00-500
Fax: + 46-08-98-49-60

REGNO UNITO E IRLANDA

AIPHONE UK LIMITED
Unit 25 Mitre Bridge Industrial Estate,
Mitre Way, White City, Londra, W10 6AU
Regno Unito
Tel.: + 44-020-7507-6250
Fax: + 44-020-7691-7625



L'azienda si riserva il diritto di modificare le caratteristiche tecniche senza previa notifica.
Le foto non hanno valore contrattuale.

Edizione 2021



Distribuito da



AIPHONE®
Providing Peace of Mind

www.aiphone.it